

Prijava za učešće

Sve primjerke dostaviti Banjalučkom velesajmu koji će potvrditi prijem i vratiti izlagaču ovjeren primjerak. Prijava se popunjava i ovjerava u 2 primjerka.

MEĐUNARODNI SAJAM AUTOMOBILA

SAM 2010

1

6. do 11.oktobra 2010.
ROK ZA PRIJAVE 6.septembar 2010.

Naziv izlagača	
Puna adresa (poštanski broj, mjesto, ulica i broj, poštanski fah)	
Matični broj	PIB (poreski broj)
Broj žiro računa	
Telefon:	Telefax:
e-mail:	Internet adresa:
Kontakt osoba:	Telefon:

ZAKUPLJUJEMO IZLOŽBENI PROSTOR	m ²	KM/m ²	€/sq.m
A) ZATVORENI NEUREĐENI		50,00	26,00
B) OSNOVNO UREĐEN ŠTAND		70,00	36,00
C) OTVORENI PROSTOR		25,00	13,00

OBAVEZNO ZAKUPLJUJEM	
IZLAGAČKA UPISNINA 150,00 KM	77,00 €
OBAVEZNO ZA UREĐEN ŠTAND	
IZRADA LOGOTIPA 50,00 KM	26,00 €

Istovremeno sa ovom Prijavom dostavite i Prijavu za obaveznu registraciju u zvaničnom katalogu i na CD-u. Banjalučki velesajam zadržava pravo korekcije cijena zakupa izlagačkog prostora. Cijene su izražene bez PDV-a. Obračun poreza izvršiće se po zakonu.

Ovim izjavljujemo da smo upoznati sa opštim uslovima izlaganja sadržanim u PRAVILNIKU o opštim uslovima izlaganja na Banjalučkom velesajmu i u ovoj prijavi i u cjelini ih prihvatamo.

Plaćanje : 30% po prijemu predračuna u roku od 7 dana preostalih 70% najkasnije 7 dana do početka priredbe.

Ovlašteni špediter Meridian +387 51 300 737, 300 736

Ovlašteni osiguravatelj „SUNCE“ +387 051 222 230

Mjesto i datum

Pečat i potpis ovlašćenog lica

POPUNJAVA BANJALUČKI VELESAJAM	
Potvrđujemo prihvatanje prijave	
Broj dosijea	<input type="text"/>
Pozicija	<input type="text"/>
<input type="text"/>	

PRAVILNIK O OPŠTIM USLOVIMA IZLAGANJA NA BANJALUČKOM VELESAJMU

1. Organizator

Sve sajmove organizuje Banjalučki Velesajam doo Pilanska bb 78000 Banja Luka (u daljem tekstu BV)

2. Prijava o učešću na sajmu

O učešću na sajmu izlagači sa BV-om pismeno zaključuju Prijavu za učešću na sajmu koja je ujedno Ugovor o zakupu prostora (u daljem tekstu **prijava**). Na osnovu primljenih prijava BV raspoređuje izložbeni prostor. BV može bez dogovora sa izlagačem dodjeliti do 10% veći ili manji prostor.

Ukoliko izlagač pismeno obavjesti BV o povlačenju prijave najkasnije do 30 dana prije početka sajma izlagaču će se fakturisati samo 50% ugovorene vrijednosti neuređenog izložbenog prostora

Otkaz 30 dana i manje do početka sajma BV nemože prihvatiti te će izlagaču biti fakturisan naručeni prostor i sve do tada izvršene usluge.

Ako posebne okolnosti zahtjevaju BV ima pravo opozvati potvrđeni i dodjeljeni prostor.

U slučaju promjene termina prijava važi za novi termin.

Zadnji rok za podnošenje prijave je 15 dana prije početka manifestacije osim ako nije drugačije navedeno u prijavi.

3. Uslovi plaćanja

Po podnošenju prijave BV će izdati ponudu u roku od 7 dana, nakon čega se izlagač obavezuje da će uplatiti 30 % u roku od 7 dana po dobivanju ponude a preostalih 70% do početka sajma.

4. Izložbeni - Neuređeni prostor

Neuređeni prostor podrazumjeva označenu tlocrtnu površinu u paviljonu ili na otvorenom prostoru, bez ikakvih priključaka.

5. Uređeni prostor

- osnovno uređeni prostor podrazumjeva, pregradne stijene te 1 sto i četiri stolice.

- BV je u mogućnosti da i dodatno uredi izlagački prostor po najsavremenijim standardima izlaganja i to samostalno ili uz pomoć eminentnih kuća iz sajmogradnje

- Dodatne usluge i uređenje su posebno definisane cijenovnikom dodatnih usluga (**strana 4 i 5**)

6. Izlagačka upisnina

U cijenu izlagačke upisnine uračunate su sledeće usluge:

- objavljivanje podataka o izlagaču (puna adresa, telefon, telefaks, E-mail, http i adresa predstavništva, obrazac 3.

- objavljivanje do 50 riječi o proizvodima, djelatnosti

- objavljivanja zaštitnog znaka – logoa u katalogu izlagača

- objavljivanja logo-a suizlagača

- izlagačke propusnice

Svakom izlagaču po 4 besplatne izlagačke propusnice plus 1 parking mjesto

Dodatne propusnice po 1 na svakih 20 m2, odnosno 40 m2 otvorenog prostora.

Ukoliko želite dodatne propusnice možete ih dobiti po cjenovniku dodatnih usluga obrazac 4. (obavezno dostaviti spisak radnika na štandu)

7. Osiguranje eksponata

BV nije osiguran protiv krađe izložbenih eksponata i druge opreme. Našim izlagačima preporučujemo sklapanje osiguranja sa ovlaštenim osiguravateljem. Za neizvršeno osiguranje eksponata, opreme i druge imovine, u slučaju nastanka štete (krađe, oštećenja i slično), a za vrijeme montaže, trajanja priredbe i demontaže, BV ne preuzima nikakvu odgovornost.

Prijava za učešće ima pravnu snagu Ugovora. Ugovorne strane su se sporazumjele da eventualne sporove rješava stvarno nadležni sud u Banja Luci.

Prijava za tehničke usluge

Naziv izlagača	
Puna adresa (poštanski broj, mjesto, ulica i broj, poštanski fah)	
Telefon:	Telefax:
Kontakt osoba:	e-mail:

4

TEHNIČKE USLUGE:		kom.	Km/kom		kom.	Km/kom
<input type="checkbox"/>	El. Priključak do 10 kw	_____	40,-	<input type="checkbox"/>	laminat	_____ 10,-/m ²
<input type="checkbox"/>	El. Priključak do 20 kw	_____	80,-	<input type="checkbox"/>	tepih	_____ 6,- /m ²
<input type="checkbox"/>	El. Priključak preko 20 kw	_____	120,-	<input type="checkbox"/>	Priključak za vodu	_____ 100,-
<input type="checkbox"/>	Iznajmljivanje frižidera	_____	100,-	<input type="checkbox"/>	Internet priključak	_____ 40,-
<input type="checkbox"/>	Isticanje zastave na jarbolu	_____	70,-	<input type="checkbox"/>	Usluga viljuškara	_____ 110,- započ. čas
<input type="checkbox"/>		_____		<input type="checkbox"/>	Čišćenje štanda	_____ 10,- započ. čas

Napomena: - Utrošci električne energije naplaćuju se dodatno po cijenama dobavljača

POSEBNI ZAHTJEVI: Upisati posebne zahtjeve koji se odnose na ponuđene usluge

PROPUSNICE I ULAZNICE:		kom.	Km/kom		kom.	Km/kom
<input type="checkbox"/>	Stalna parking propusnica	_____	30,-	<input type="checkbox"/>	Stalna propusnica	_____ 18,-

Na navedene cijene, osim za propusnice i ulaznice se obračunava PDV. Plaćanje po prijemu predračuna.

Mjesto i datum

Pečat

Potpis ovlaštenog lica

Tehnički opis osnovno uređenog štanda i dodatna oprema

Popunjavaju izlagači koji su prijavili osnovno uređen prostor

Naziv izlagača	
Puna adresa (poštanski broj, mjesto, ulica i broj, poštanski fah)	
Naziv firme za natpis na štandu:	
Telefon:	Telefax:
e-mail:	Internet adresa:
Kontakt osoba:	Telefon:

4850mm ▶

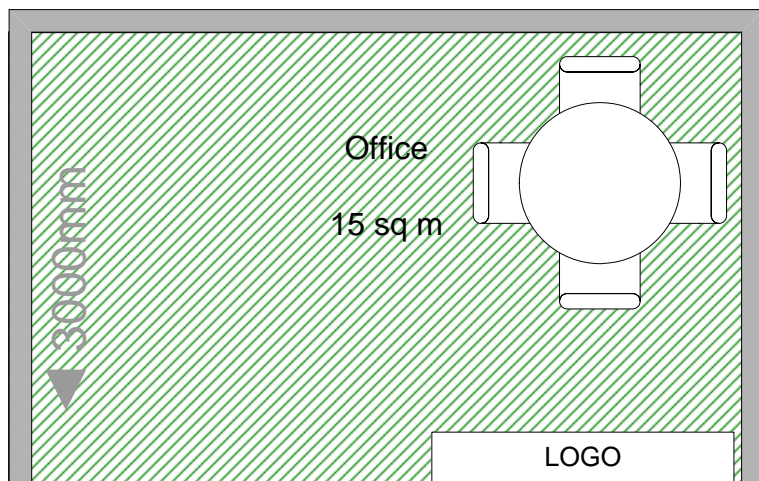

OSNOVNO UREĐENI ŠTAND obuhvata

1. zidove bijele boje
2. sto i četiri stolice
3. LOGOTIP blok slovima
4. Itison korišten

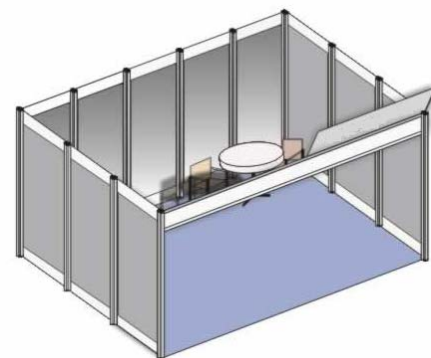

Na slikama je primjer osnovno uređenog štanda od 15 m², a štandovi mogu biti proizvoljnih dimenzija.

DODATNA OPREMA:	kom.	Km/kom		kom.	Km/kom
<input type="checkbox"/> Sto	_____	25,-	<input type="checkbox"/> Zavjesa	_____	10,-
<input type="checkbox"/> Stolica	_____	10,-	<input type="checkbox"/> Visoka vitrina (1 polica)	_____	100,-
<input type="checkbox"/> Barski sto	_____	35,-	<input type="checkbox"/> Dodatna polica za vitrinu	_____	20,-
<input type="checkbox"/> Barska stolica	_____	25,-	<input type="checkbox"/> Troetažna polica	_____	80,-
<input type="checkbox"/> Pregradna stijena	_____	20,-	<input type="checkbox"/> Izložbeni podest	_____	50,-
<input type="checkbox"/> Harmo vrata	_____	100,-	<input type="checkbox"/> Info pult	_____	50,-
<input type="checkbox"/> Plexi stub (totem) 2,5x1,0m	_____	300,-	<input type="checkbox"/> Plexi stub (polukružni)	_____	180,-
<input type="checkbox"/> Staklena pregrada	_____	40,-	<input type="checkbox"/> Ostava 1,0 x 1,0m	_____	30,-
<input type="checkbox"/> Logotip	_____	50,-	<input type="checkbox"/> Reflektor	_____	20,-

Na navedene cijene se obračunava PDV. Plaćanje po prijemu predračuna.

Mjesto i datum

Pečat

Potpis ovlaštenog lica